

Fișă pentru identificarea unui cilindru hidraulic

Pentru o identificare cât mai exactă vă rugăm să completați cât mai multe dintre detaliile de mai jos.

Forța [kN]	Cursa [mm]	Presiunea de lucru [bari]	Numărul de curse /min <input type="checkbox"/> /oră <input type="checkbox"/> /zi <input type="checkbox"/>	Diametrul tije (pistonului) [mm]	Tipul amortizării la capătul cursei	Temperatura mediului de lucru [°C]
Descrierea modului de prindere a tije: _____						
Descrierea elementului de fixare: _____						
Observații : _____						

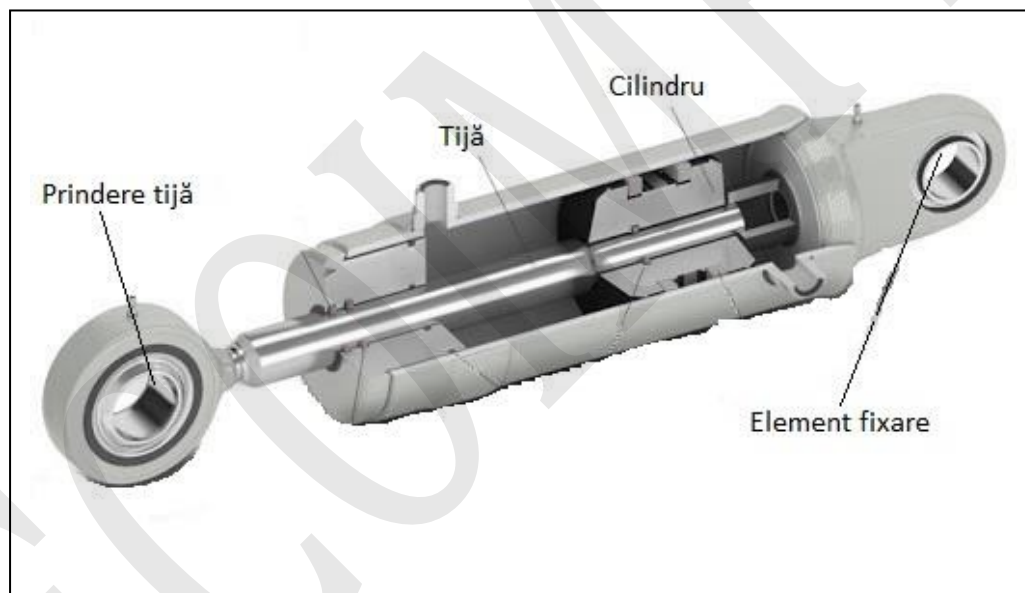

Fig. 1. Cilindru hidraulic

Firma: _____

Persoana de contact : _____

E-mail : _____

Telefon : _____

Data: _____